

PATRIMI BUILDING YOUR TIME



NEW

LORRAINE

Golf las Ramblas - El Parallón



LOIRA III KEY READY

FLOOR	PROPERTY	M2BUILT	TERRACE	GARDEN	SOLARIUM	STORAGE	PRICE
GROUND FLOOR	328	70	30,27	77,93		5,64	SOLD
	329	74,1	30,33	78,06		5,23	SOLD
	330	70,2	40,58	76		4,37	SOLD
	331	74,1	42,67	216,13		4,88	SOLD
FIRST FLOOR	332	74,1	43,8			4,62	SOLD
	333	70,2	34,09			4,75	199.000 €
	334	74,1	24,55			4,83	203.000 €
	335	75	47,49			5,40	SOLD
	336	70	22,56			5,13	SOLD
SECOND FLOOR	337	74,1	24,45			4,95	199.000 € ↓
	338	70,2	35,05			4,83	SOLD
	339	74,1	34,48			4,83	SOLD
	PENTHOUSE	340	95,3	43,08		76	4,88
341		97,4	37,38		78,8	4,88	285.000 € ↓
342		94,7	44,95		76,35	4,88	289.000 € ↓

PLANTA BAJA / GROUND FLOOR



PRIMERA PLANTA / FIRST FLOOR



SEGUNDA PLANTA / SECOND FLOOR



ATICOS / PENTHOUSE



TAXES NOT INCLUDED / IMPUESTOS NO INCLUIDOS

- AIR CONDITIONING INCLUDED / INSTALACIÓN DE AIRE ACONDICIONADO
- STORAGE INCLUDED IN THE PRICE / TRASTERO INCLUIDO
- LIFT FROM THE ENTRANCE / ASCENSOR DESDE LA ENTRADA
- UNDERFLOOR HEATING IN BATHROOMS / SUELO RADIANTE EN BAÑOS
- ELECTRIC SHUTTERS IN LIVINGROOM / PERSIANAS ELECTRICAS EN SALON
- WHITE GOODS INCLUDED / ELECTRODOMESTICOS INCLUIDOS
- WATER AND ELECTRICITY CONTRACT SERVICES INCLUDED IN THE PRICE / CONTRATOS DE SERVICIO DE AGUA Y ELECTRICIDAD INCLUIDOS EN EL PRECIO
- COMMUNAL POOL / PISCINA COMUNITARIA

***SPECIAL PROMOTION: AIR CONDITIONING + WHITE GOODS + FURNITURE PACK**

AVISO LEGAL IMPORTANTE: PATRIMI RESORTS, S.L. manifiesta que todo el material publicitario (tal como planos, imágenes, animaciones 3D, renders, vídeos, folletos, etc.) que se utiliza para la actividad de promoción de la venta de las viviendas, cumplen una función de mera presentación orientadora de las características que tendrá la vivienda una vez terminada. PATRIMI RESORTS, S.L. quedará exenta de cualquier responsabilidad frente al comprador si, en la fecha de la entrega, la vivienda presenta diferencias respecto a dichos planos, imágenes y animaciones en aspectos decorativos y de acabado final, que no afecten elementos estructurales de la vivienda.

IMPORTANT LEGAL NOTICE: PATRIMI RESORTS, S.L. state that all the promotional material (as plans, images, 3D animations, renders, videos, dossiers, etc.) used in the activity of promotion of the properties on sale are just an example of the characteristics of these properties once they are built. PATRIMI RESORTS, S.L. is exempt of any responsibility from the purchaser if, by the delivery date, the property shows some differences from those plans, images and animations in ornamental aspects and finishes with no concern to structural elements of the property.

















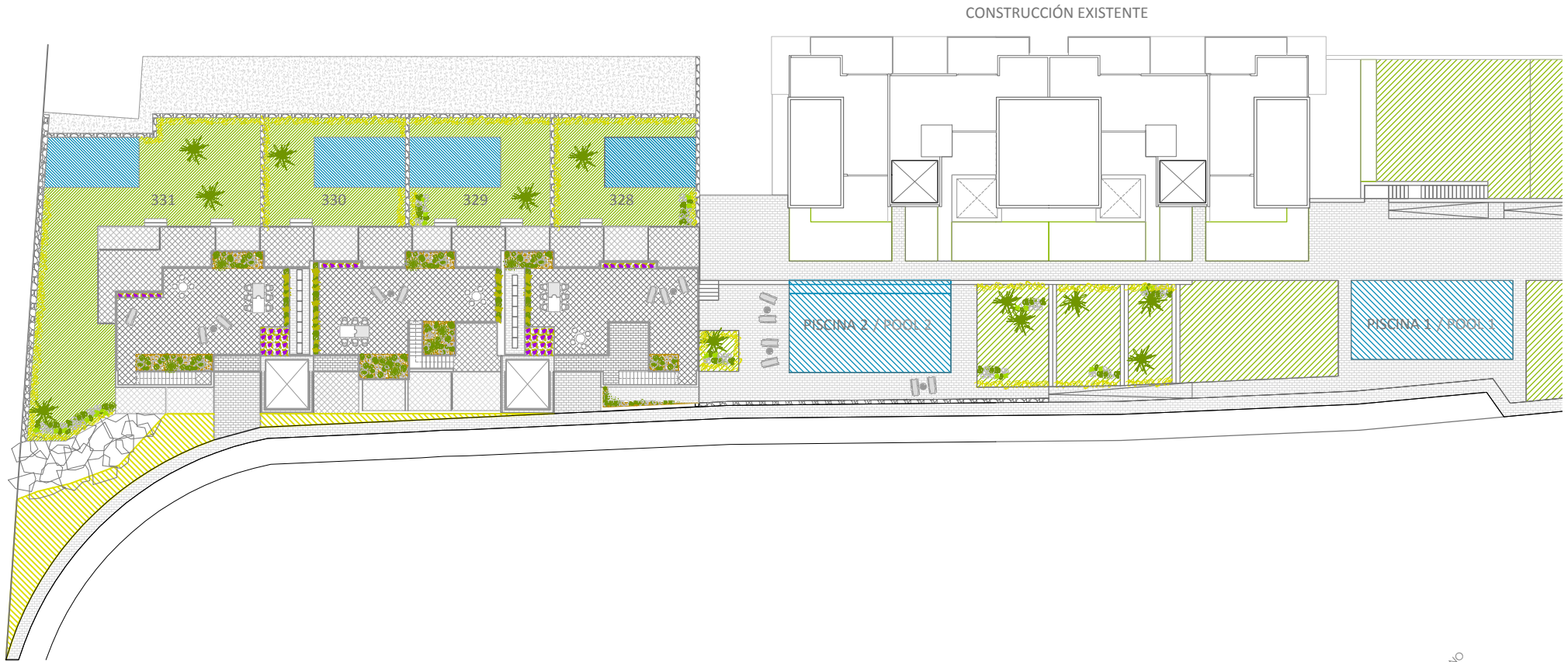

URBANIZACIÓN/URBANISATION

SUPERFICIE JARDINES APROXIMADAS/ APPROXIMATE GARDEN SURFACE

PLANTA BAJA/GROUND FLOOR

328	78 M2
329	78 M2
330	76 M2
331	216 M2

JARDÍN/GARDEN

ZONAS COMUNES/Common AREAS

866M2	
PISCINA 1 / POOL 1	87,50 M2
PISCINA 2 / POOL 2	75,00 M2

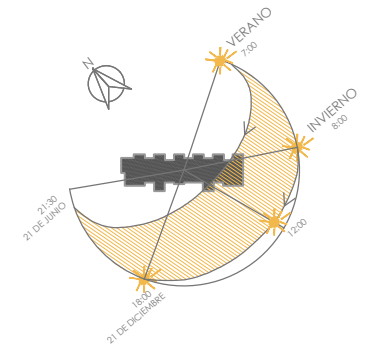

SOLEAMIENTO/SUNCALC

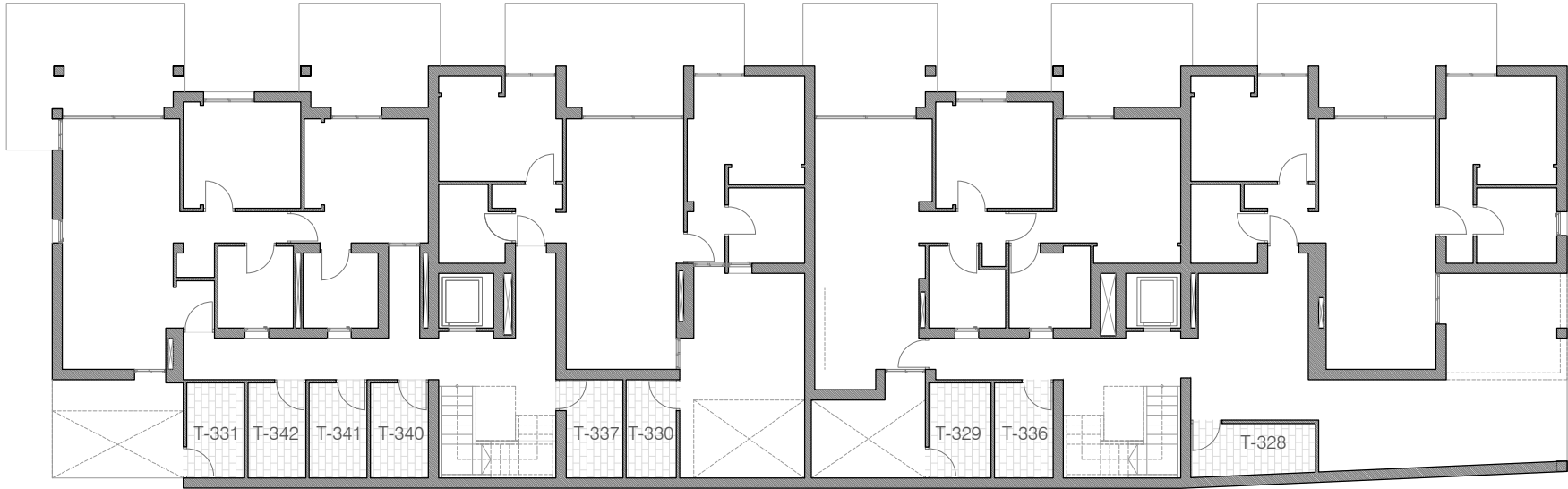

NUMERACIÓN/NUMERATION SUPERFICIES TRASTERO/STORAGE SURFACES

TRASTERO/STORAGE

331	4,88 M2
342	4,88 M2
341	4,88 M2
340	4,88 M2

TRASTERO/STORAGE

336	4,95 M2
330	4,37 M2
329	5,23 M2
337	5,13 M2

TRASTERO/STORAGE

328	5,64 M2
-----	---------

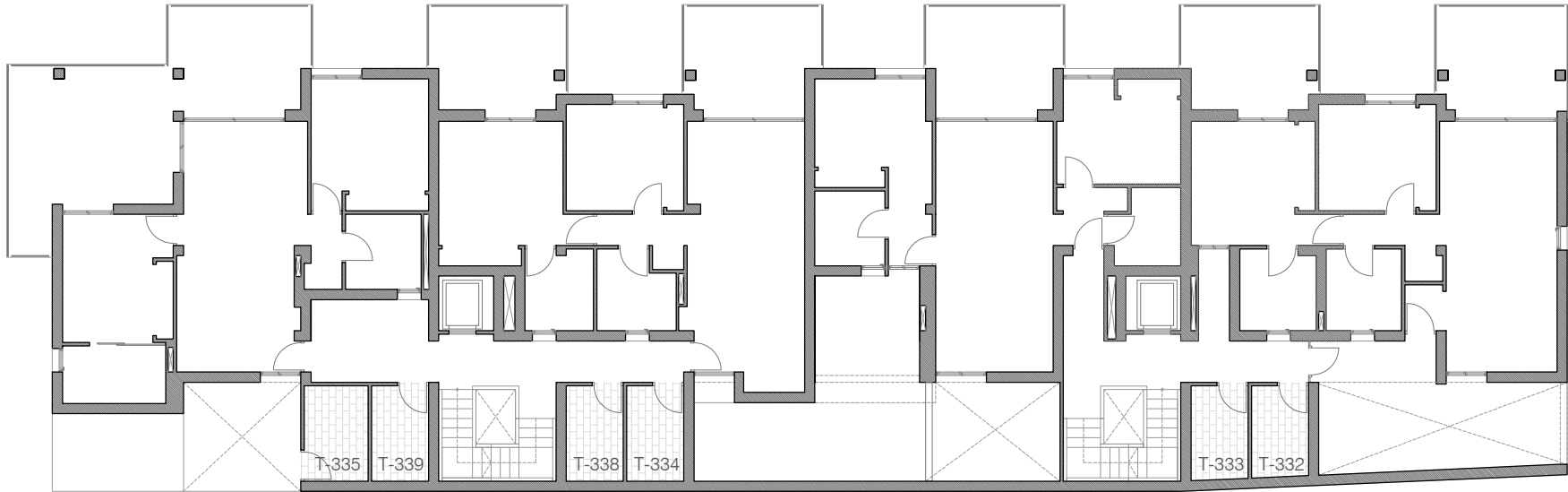

NUMERACIÓN/NUMERATION SUPERFICIES TRASTERO/STORAGE SURFACES

TRASTERO/STORAGE

335	5,40 M2
339	4,83 M2
338	4,83 M2
334	4,83 M2

TRASTERO/STORAGE

333	4,75 M2
332	4,62 M2



331

330

329

328

PLANTA BAJA/GROUND FLOOR

328	SUP. CONSTRUIDA: 70,00 M2
329	SUP. CONSTRUIDA: 74,10 M2
330	SUP. CONSTRUIDA: 70,20 M2
331	SUP. CONSTRUIDA: 74,10 M2

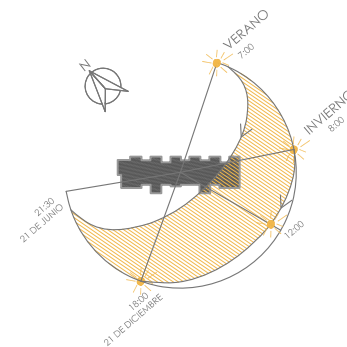

SOLEAMIENTO/SUNCALC



335

334

333

332

PLANTA PRIMERA/FIRST FLOOR

- 332 SUP. CONSTRUIDA: 74,10 M2
- 333 SUP. CONSTRUIDA: 70,20 M2
- 334 SUP. CONSTRUIDA: 74,10 M2
- 335 SUP. CONSTRUIDA: 75,00 M2

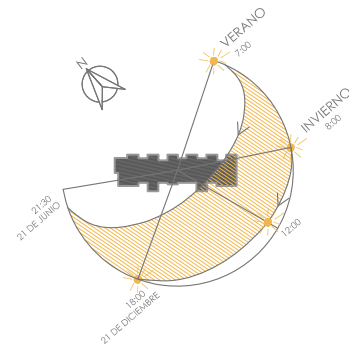

SOLEAMIENTO/SUNCALC



339

338

337

336

PLANTA SEGUNDA/SECOND FLOOR

- 336 SUP. CONSTRUIDA: 70,00 M2
- 337 SUP. CONSTRUIDA: 74,10 M2
- 338 SUP. CONSTRUIDA: 70,20 M2
- 339 SUP. CONSTRUIDA: 74,10 M2

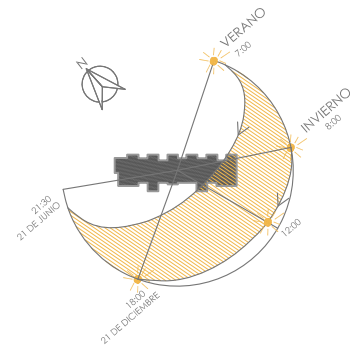

SOLEAMIENTO/SUNCALC



342

341

340

PLANTA TERCERA/THIRD FLOOR

- 340 SUP. CONSTRUIDA: 95,30 M2
- 341 SUP. CONSTRUIDA: 97,40 M2
- 342 SUP. CONSTRUIDA: 94,70 M2

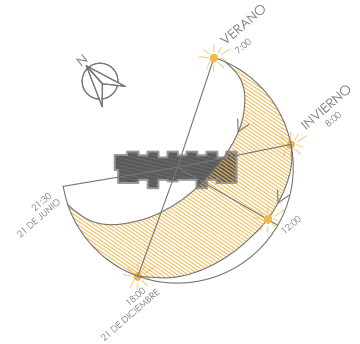

SOLEAMIENTO/SUNCALC

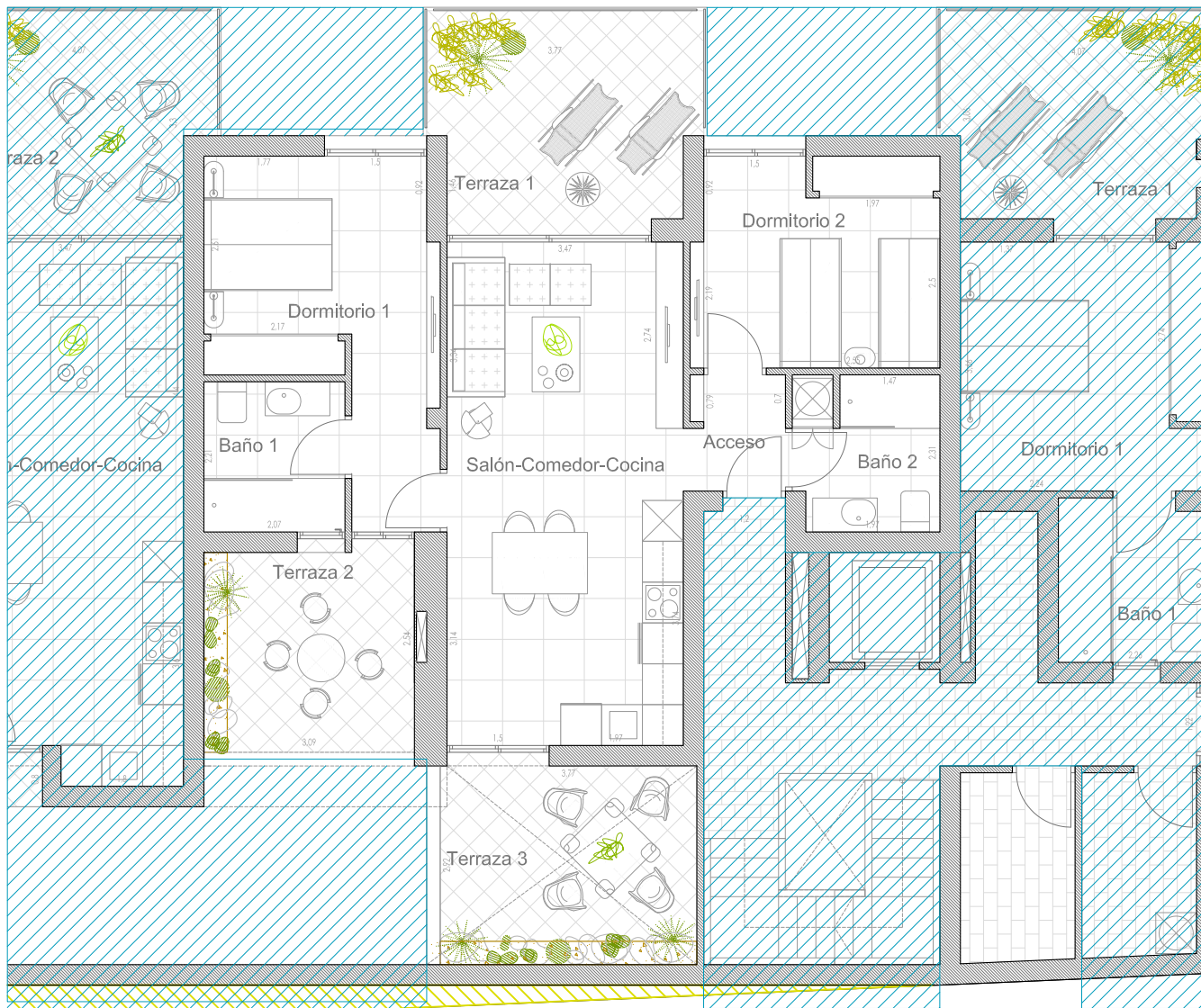

PLANTA PRIMERA/FIRST FLOOR

333

SUP. ÚTILES / USEFUL SURFACE

S.K.C. / D.R.K.	25,66 M2
DORMITORIO 1 / BEDROOM 1	13,84 M2
BAÑO1/ BATH 1	4,57 M2
DORMITORIO 2/ BEDROOM 2	11,08 M2
BAÑO2/ BATH 2	4,33 M2

TERRAZA 1 / TERRACE 1	13,45 M2
TERRAZA 2 / TERRACE 2	9,33 M2
TERRAZA 3 / TERRACE 3	11,31 M2
ACCESO / ACCESS	2,95 M2

 VIVIENDA TIPO 2Dh
 SUP. CONSTRUIDA: 70,20M2

SUP TERRAZAS: 34,09 M2

 N° DORMITORIOS: 2
 N° BAÑOS: 2

Planta tipo, que no incluye las áreas de uso común. Cada vivienda tiene su planta propia, que pueden variar ligeramente de la estándar. Los artículos de los muebles y enseres domésticos que aparecen en la planta son meramente decorativos. Esto no es un documento contractual. Este plano puede ser modificado por la dirección facultativa teniendo en cuenta la construcción o necesidades de proyecto

Standard floor plan, which does not include the common use areas. Each residence has its own floor plan, which may vary slightly from the standard one. The furniture and household items that appear in the plan are merely for decorative purposes. This is not a contractual document. This plan can be modified by the Project Management Team according to construction or design needs.

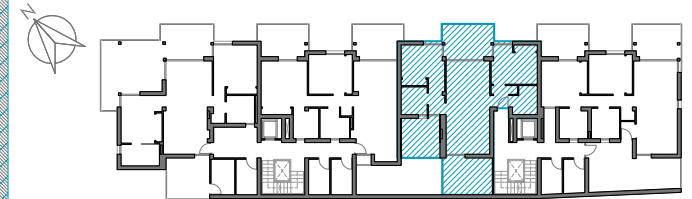
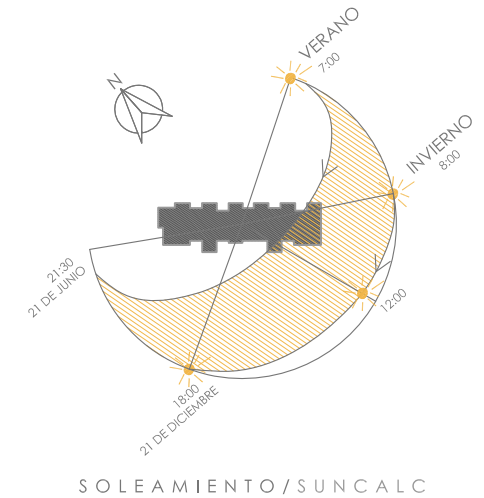

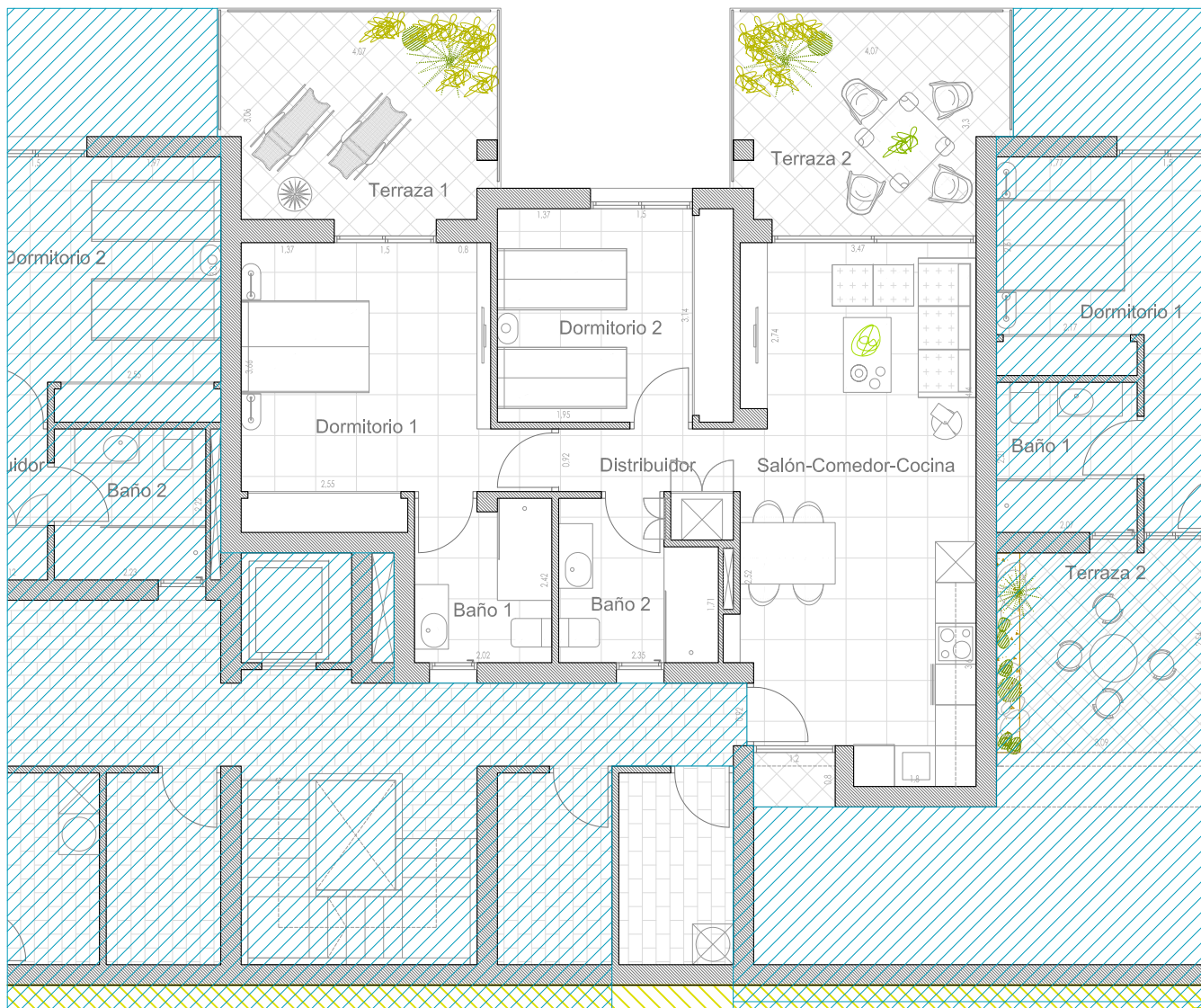

PLANTA PRIMERA/FIRST FLOOR 334

SUP. ÚTILES / USEFUL SURFACE

S.K.C. / D.R.K.	26,56 M2	TERRAZA 1 / TERRACE 1	12,26 M2
DORMITORIO 1 / BEDROOM 1	15,72 M2	TERRAZA 2 / TERRACE 2	12,29 M2
BAÑO1/ BATH 1	4,82 M2		
DORMITORIO 2/ BEDROOM 2	10,90 M2		
BAÑO2/ BATH 2	5,11 M2		
DISTRIBUIDOR/ CORRIDOR	3,11 M2		

VIVIENDA TIPO 2DI
SUP. CONSTRUIDA: 74,10 M2

SUP TERRAZAS: 24,55 M2

Nº DORMITORIOS: 2
Nº BAÑOS: 2

Planta tipo, que no incluye las áreas de uso común. Cada vivienda tiene su planta propia, que pueden variar ligeramente de la estándar. Los artículos de los muebles y enseres domésticos que aparecen en la planta son meramente decorativos. Esto no es un documento contractual. Este plano puede ser modificado por la dirección facultativa teniendo en cuenta la construcción o necesidades de proyecto

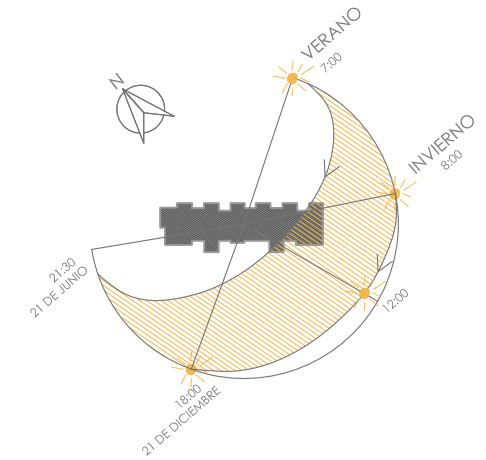
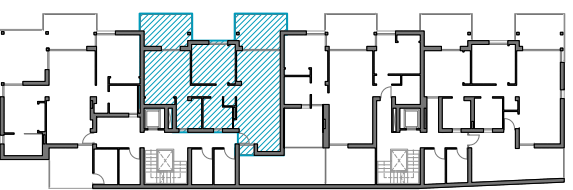

SOLEAMIENTO/SUNCALC

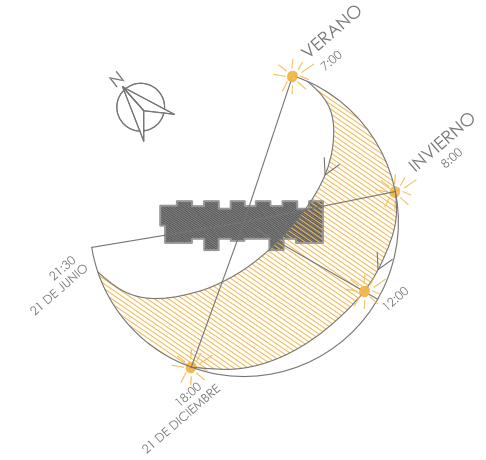
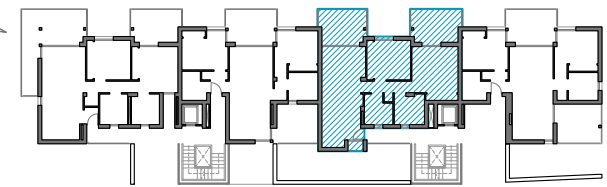
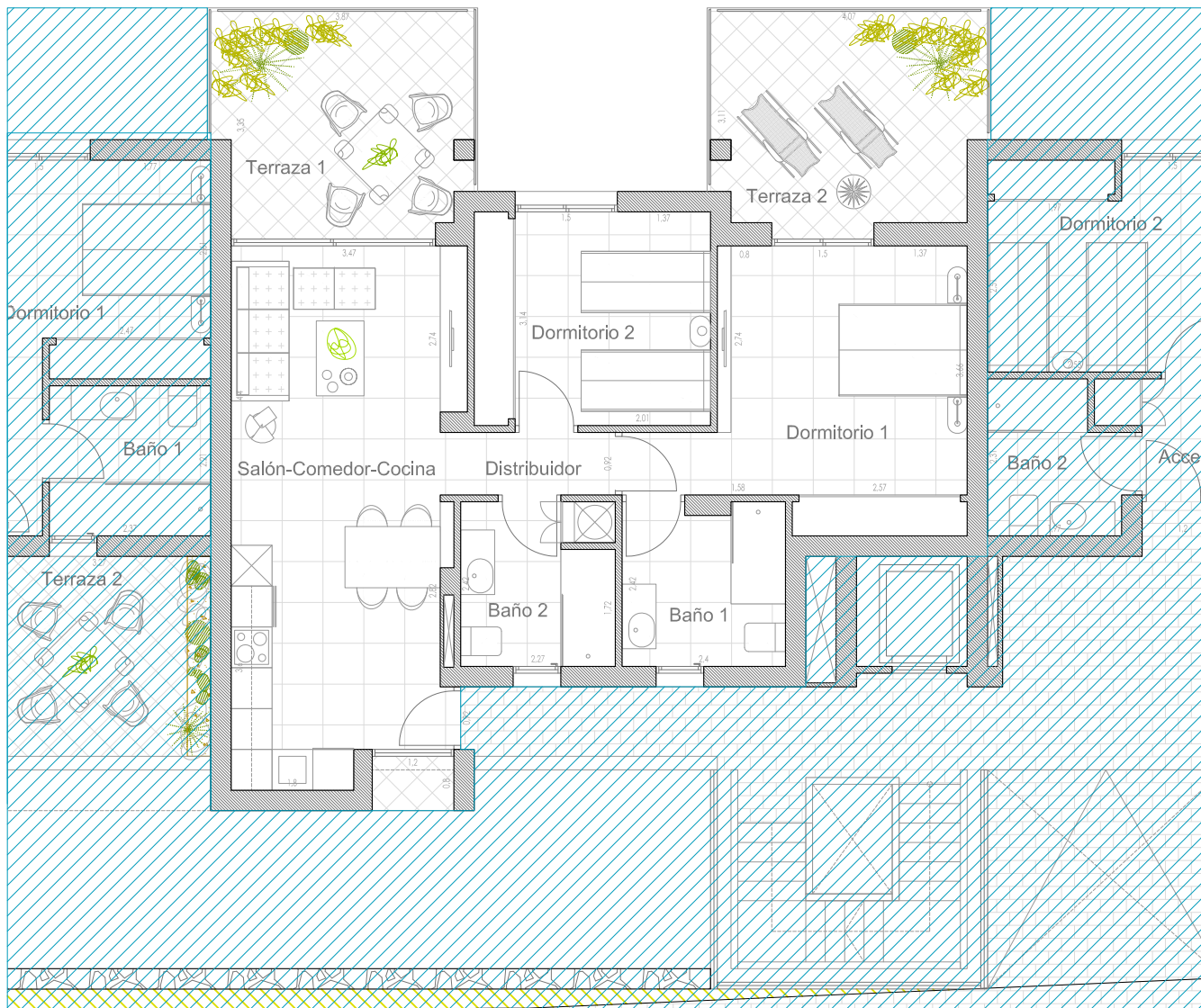

PLANTA SEGUNDA/SECOND FLOOR 337

SUP. ÚTILES / USEFUL SURFACE

S.K.C. / D.R.K.	25,14 M2	TERRAZA 1 / TERRACE 1	12,16 M2
DORMITORIO 1 / BEDROOM 1	16,23 M2	TERRAZA 2 / TERRACE 2	12,29 M2
BAÑO1/ BATH 1	5,66 M2		
DORMITORIO 2/ BEDROOM 2	10,90 M2		
BAÑO2/ BATH 2	4,92 M2		
DISTRIBUIDOR/ CORRIDOR	2,82 M2		

VIVIENDA TIPO 2DI
SUP. CONSTRUIDA: 74,10 M2

SUP TERRAZAS: 24,45 M2

Nº DORMITORIOS: 2
Nº BAÑOS: 2

Planta tipo, que no incluye las áreas de uso común. Cada vivienda tiene su planta propia, que pueden variar ligeramente de la estándar. Los artículos de los muebles y enseres domésticos que aparecen en la planta son meramente decorativos. Esto no es un documento contractual. Este plano puede ser modificado por la dirección facultativa teniendo en cuenta la construcción o necesidades de proyecto

Standard floor plan, which does not include the common use areas. Each residence has its own floor plan, which may vary slightly from the standard one. The furniture and household items that appear in the plan are merely for decorative purposes. This is not a contractual document. This plan can be modified by the Project Management Team according to construction or design needs.

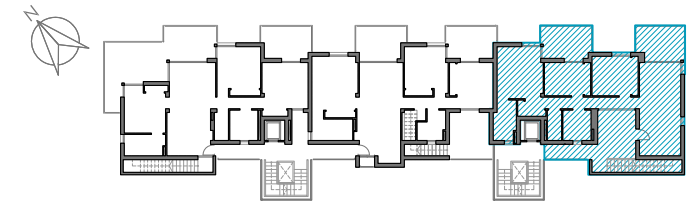
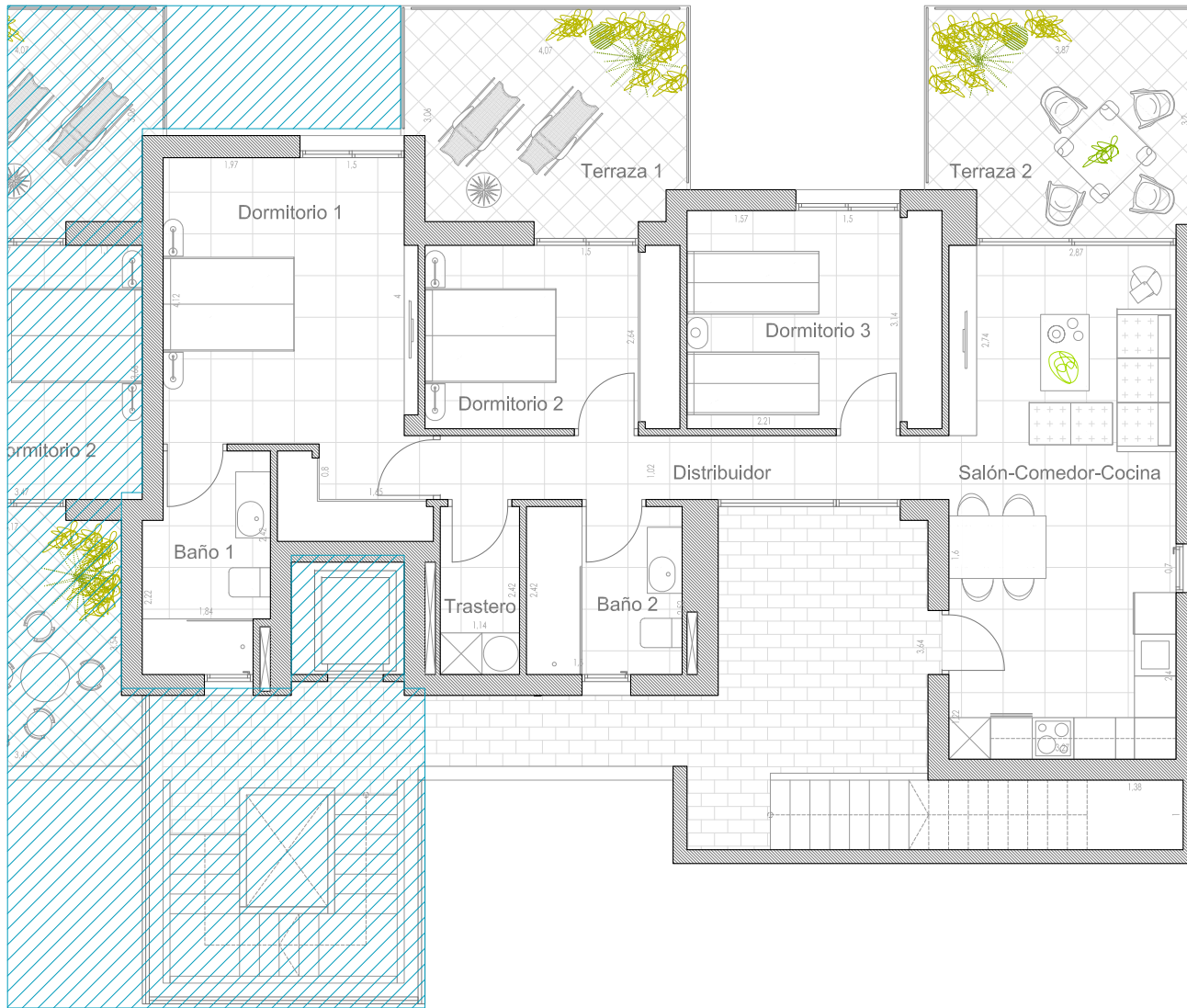

PLANTA TERCERA/THIRD FLOOR 340 (BAJA)

SUP. ÚTILES / USEFUL SURFACE

S.K.C. / D.R.K.	24,19 M2	DORMITORIO 3/ BEDROOM 3	11,52 M2
DORMITORIO 1 / BEDROOM 1	17,90 M2	TERRAZA 1 / TERRACE 1	12,69 M2
BAÑO1/ BATH 1	5,43 M2	TERRAZA 2 / TERRACE 2	12,69 M2
DORMITORIO 2/ BEDROOM 2	9,68 M2	TERRAZA 3 / TERRACE 3	17,70 M2
BAÑO2/ BATH 2	5,41 M2	TRASTERO / STORAGE	2,87 M2
DISTRIBUIDOR/ CORRIDOR	6,72 M2		

VIVIENDA TIPO 3D
SUP. CONSTRUIDA: 95,30 M2

SUP TERRAZAS: 43,08 M2
SUP SOLARIO: 76,00 M2

Nº DORMITORIOS: 3
Nº BAÑOS: 2

Planta tipo, que no incluye las áreas de uso común. Cada vivienda tiene su planta propia, que pueden variar ligeramente de la estándar. Los artículos de los muebles y enseres domésticos que aparecen en la planta son meramente decorativos. Esto no es un documento contractual. Este plano puede ser modificado por la dirección facultativa teniendo en cuenta la construcción o necesidades de proyecto

Standard floor plan, which does not include the common use areas. Each residence has its own floor plan, which may vary slightly from the standard one. The furniture and household items that appear in the plan are merely for decorative purposes. This is not a contractual document. This plan can be modified by the Project Management Team according to construction or design needs.

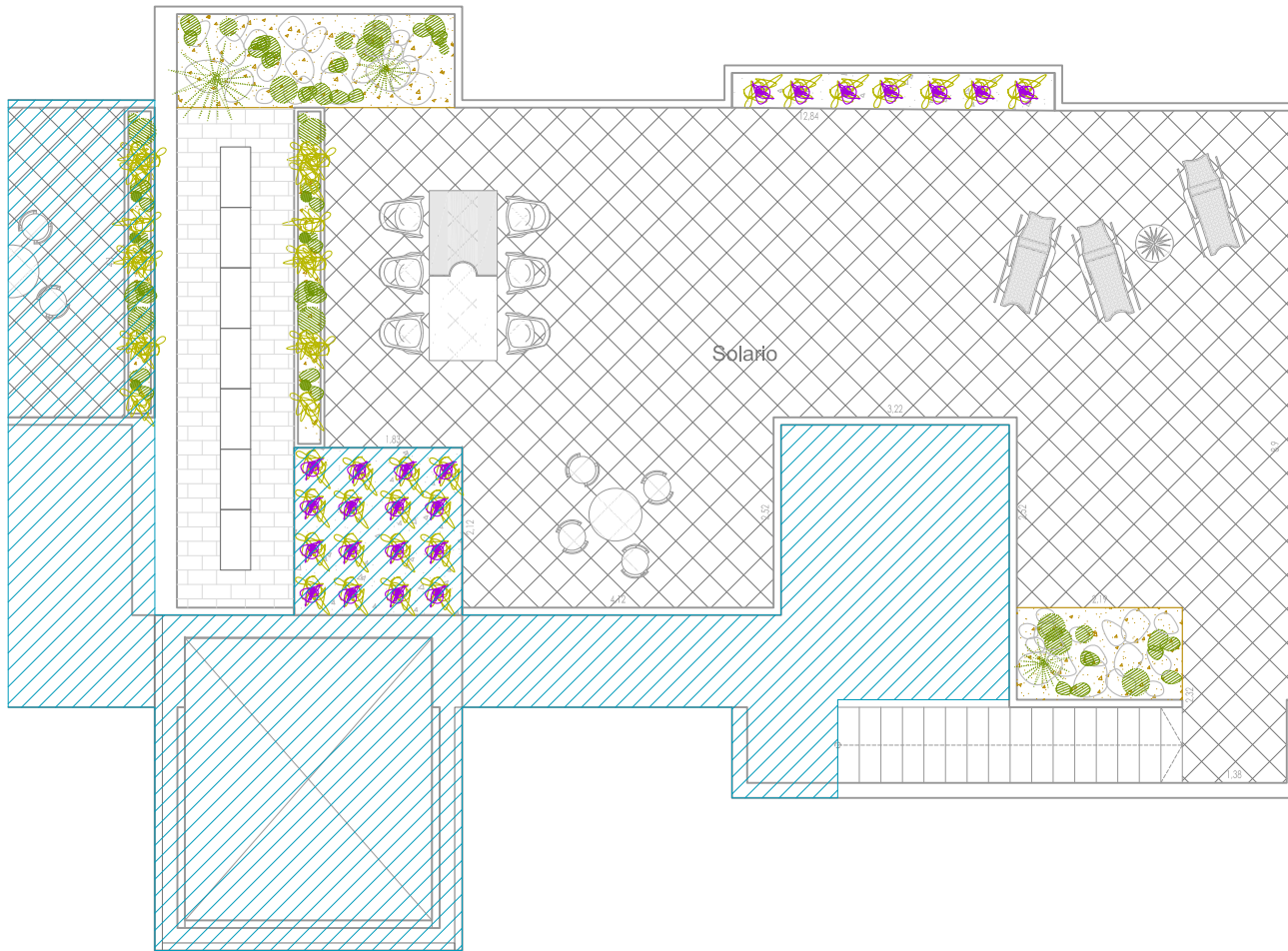

PLANTA CUARTA/FOURTH FLOOR 340 (ALTA)

SUP. ÚTILES / USEFUL SURFACE

SOLARIO / SOLARIUM

76,00 M2

VIVIENDA TIPO 3D
SUP. CONSTRUIDA: 95,30 M2

SUP TERRAZAS: 43,08 M2
SUP SOLARIO: 76,00 M2

Nº DORMITORIOS: 3
Nº BAÑOS: 2

Planta tipo, que no incluye las áreas de uso común. Cada vivienda tiene su planta propia, que pueden variar ligeramente de la estándar. Los artículos de los muebles y enseres domésticos que aparecen en la planta son meramente decorativos. Esto no es un documento contractual. Este plano puede ser modificado por la dirección facultativa teniendo en cuenta la construcción o necesidades de proyecto

Standard floor plan, which does not include the common use areas. Each residence has its own floor plan, which may vary slightly from the standard one. The furniture and household items that appear in the plan are merely for decorative purposes. This is not a contractual document. This plan can be modified by the Project Management Team according to construction or design needs.

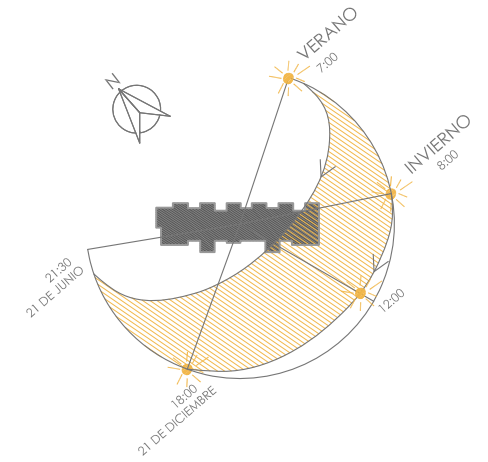

SOLEAMIENTO / SUNCALC

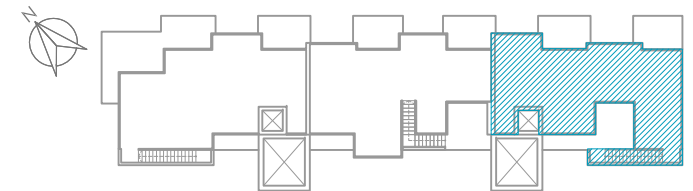

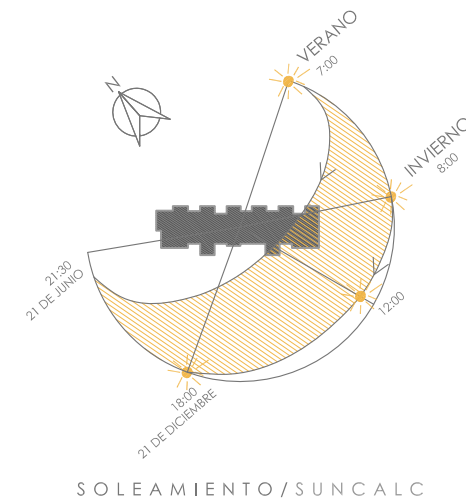
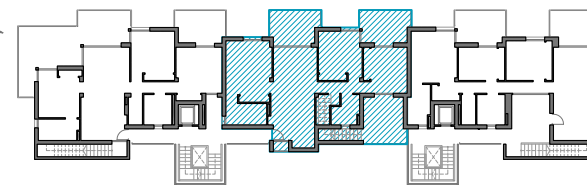
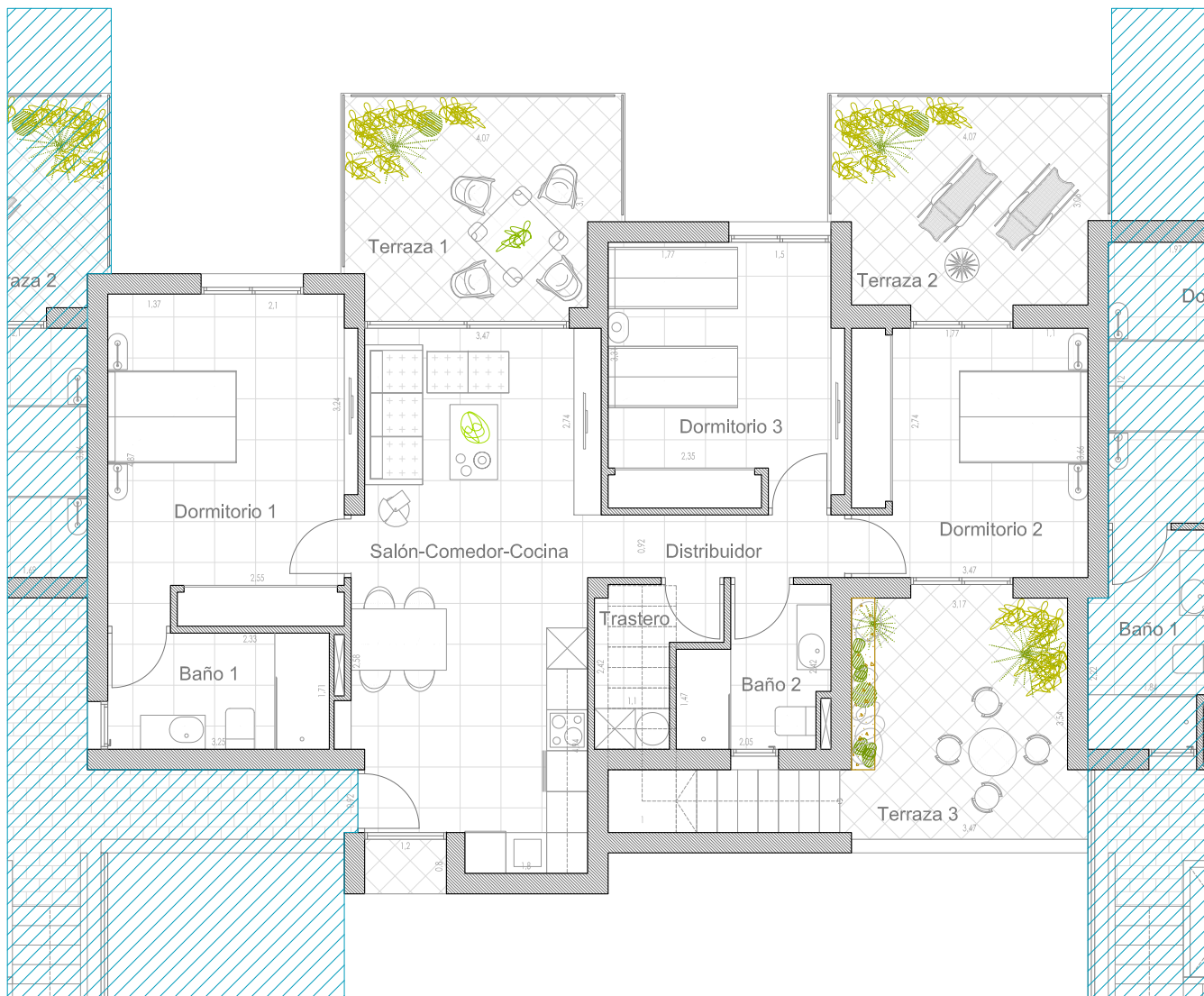

PLANTA TERCERA/THIRD FLOOR 341 (BAJA)

SUP. ÚTILES / USEFUL SURFACE

S.K.C. / D.R.K.	26,70 M2	DORMITORIO 3/ BEDROOM 3	13,16 M2
DORMITORIO 1 / BEDROOM 1	17,31 M2	TERRAZA 1 / TERRACE 1	12,59 M2
BAÑO1/ BATH 1	5,54 M2	TERRAZA 2 / TERRACE 2	12,79 M2
DORMITORIO 2/ BEDROOM 2	12,62 M2	TERRAZA 3 / TERRACE 3	12,00 M2
BAÑO2/ BATH 2	4,66 M2	TRASTERO / STORAGE	3,35 M2
DISTRIBUIDOR/ CORRIDOR	3,50 M2		

VIVIENDA TIPO 3D
SUP. CONSTRUIDA: 97,40 M2

SUP TERRAZAS: 37,38 M2
SUP SOLARIO: 78,80 M2

Nº DORMITORIOS: 3
Nº BAÑOS: 2

Planta tipo, que no incluye las áreas de uso común. Cada vivienda tiene su planta propia, que pueden variar ligeramente de la estándar. Los artículos de los muebles y enseres domésticos que aparecen en la planta son meramente decorativos. Esto no es un documento contractual. Este plano puede ser modificado por la dirección facultativa teniendo en cuenta la construcción o necesidades de proyecto

Standard floor plan, which does not include the common use areas. Each residence has its own floor plan, which may vary slightly from the standard one. The furniture and household items that appear in the plan are merely for decorative purposes. This is not a contractual document. This plan can be modified by the Project Management Team according to construction or design needs.

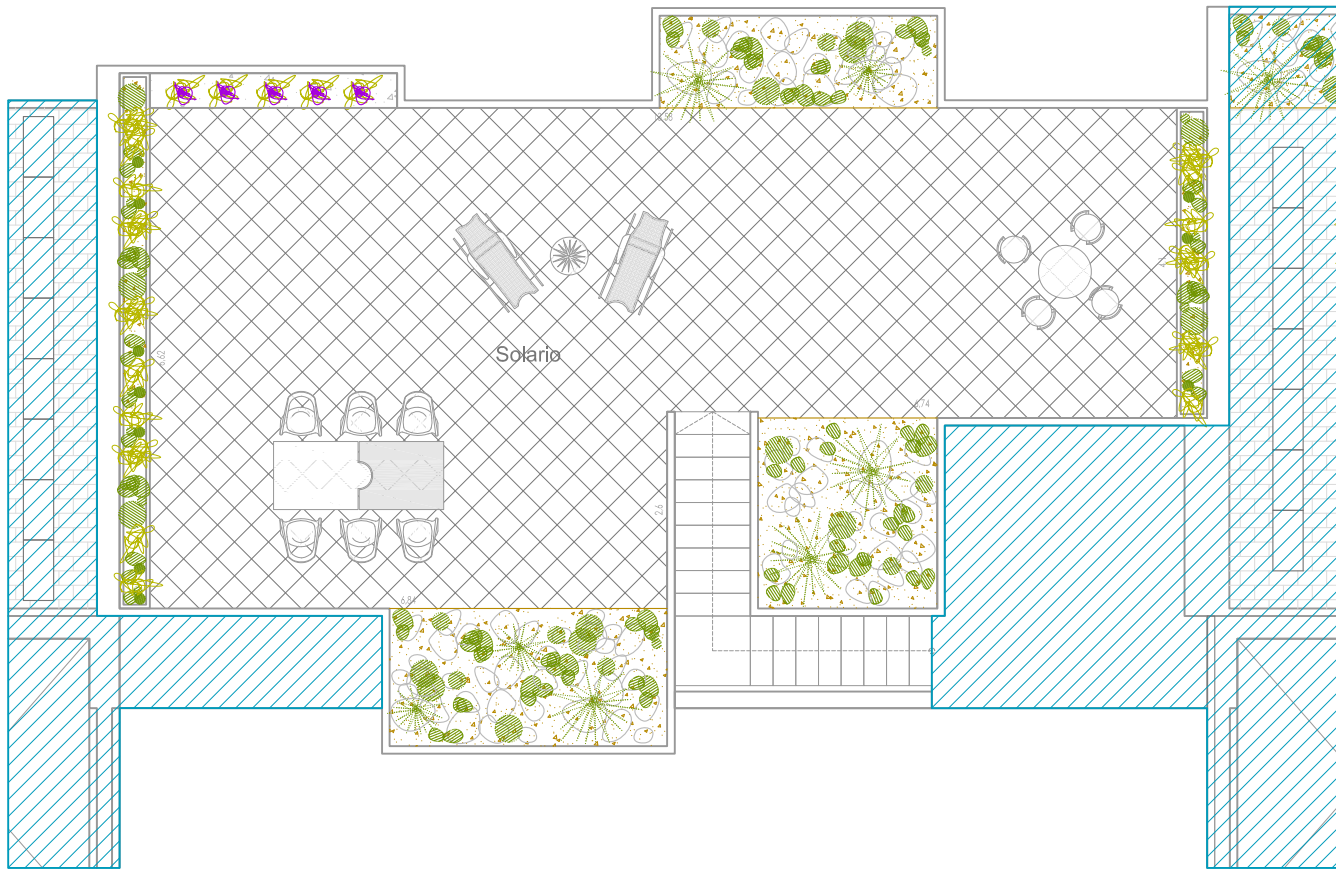

PLANTA CUARTA/FOURTH FLOOR 341 (ALTA)

SUP. ÚTILES / USEFUL SURFACE

SOLARIO / SOLARIUM

72,80 M²

VIVIENDA TIPO 3D
SUP. CONSTRUIDA: 97,40 M²

SUP TERRAZAS: 37,38 M²
SUP SOLARIO: 72,80 M²

Nº DORMITORIOS: 3
Nº BAÑOS: 2

Planta tipo, que no incluye las áreas de uso común. Cada vivienda tiene su planta propia, que pueden variar ligeramente de la estándar. Los artículos de los muebles y enseres domésticos que aparecen en la planta son meramente decorativos. Esto no es un documento contractual. Este plano puede ser modificado por la dirección facultativa teniendo en cuenta la construcción o necesidades de proyecto

Standard floor plan, which does not include the common use areas. Each residence has its own floor plan, which may vary slightly from the standard one. The furniture and household items that appear in the plan are merely for decorative purposes. This is not a contractual document. This plan can be modified by the Project Management Team according to construction or design needs.

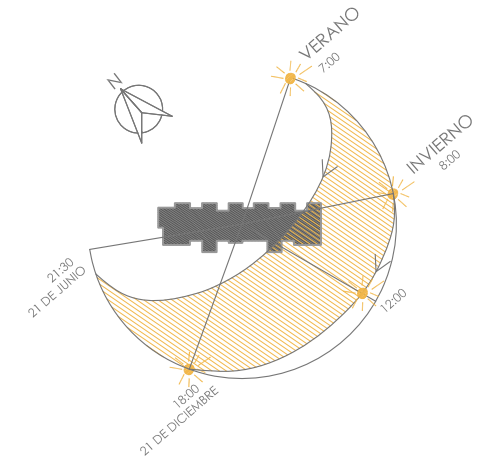

SOLEAMIENTO/SUN CALC

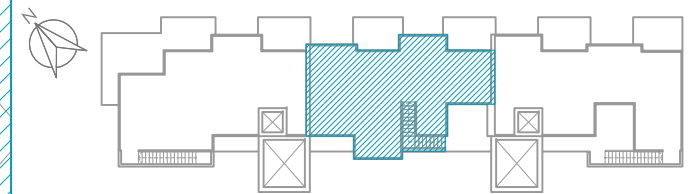

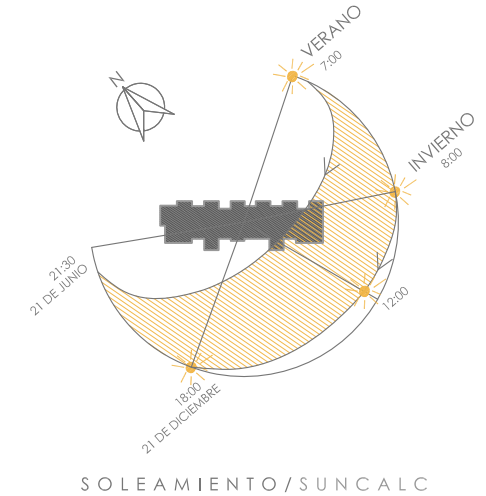
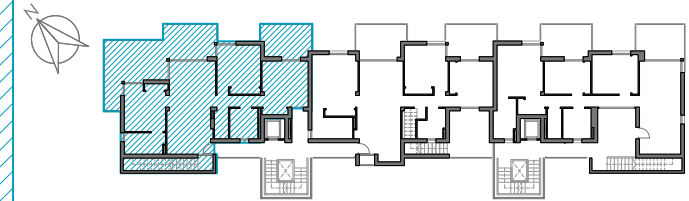
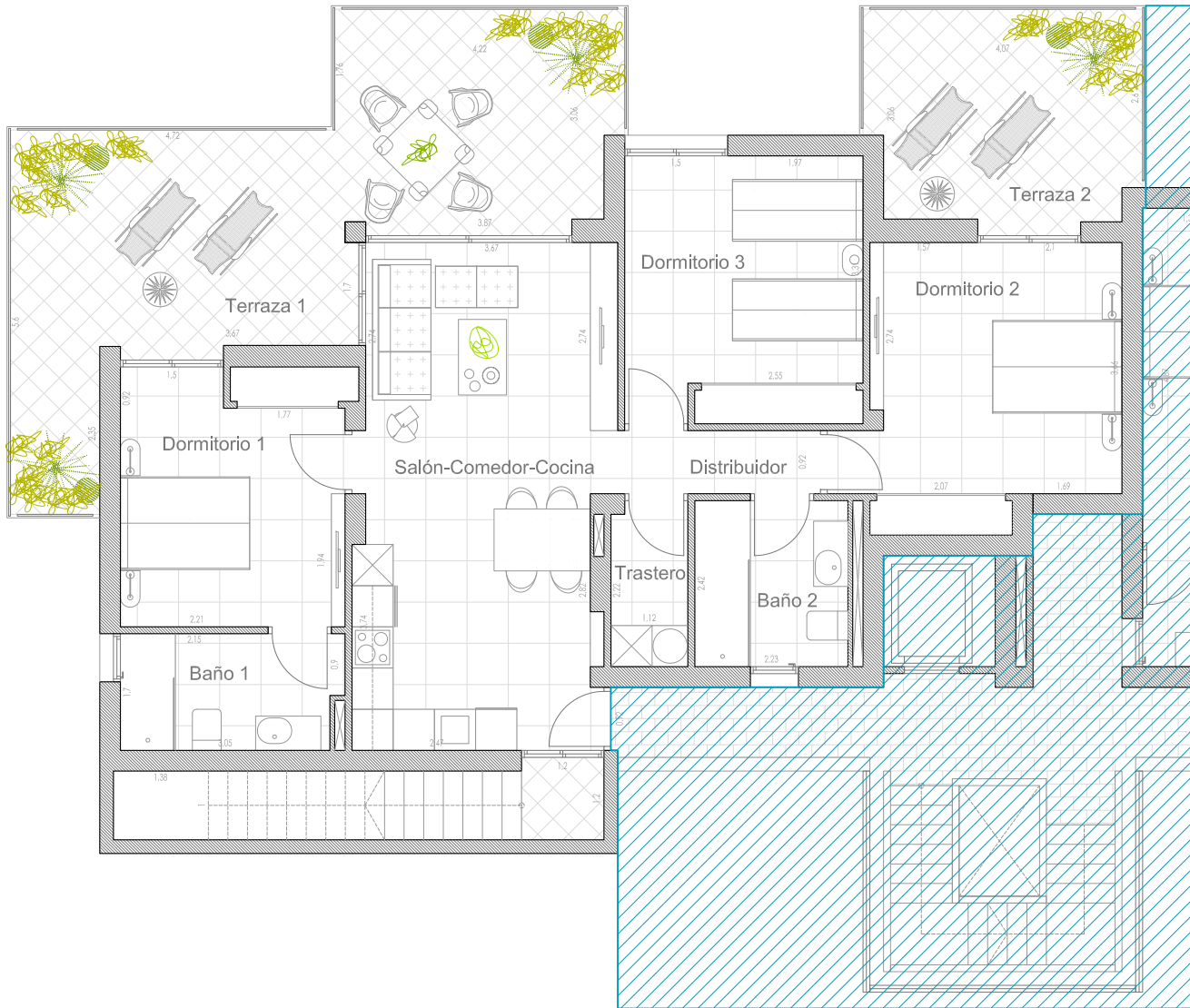

PLANTA TERCERA/THIRD FLOOR 342 (BAJA)

SUP. ÚTILES / USEFUL SURFACE

S.K.C. / D.R.K.	26,50 M2	DORMITORIO 3/ BEDROOM 3	13,45 M2
DORMITORIO 1 / BEDROOM 1	12,40 M2	TERRAZA 1 / TERRACE 1	32,66 M2
BAÑO1/ BATH 1	5,40 M2	TERRAZA 2 / TERRACE 2	12,29 M2
DORMITORIO 2/ BEDROOM 2	15,20 M2	TRASTERO / STORAGE	2,76 M2
BAÑO2/ BATH 2	5,39 M2		
DISTRIBUIDOR/ CORRIDOR	3,00 M2		

VIVIENDA TIPO 3D
SUP. CONSTRUIDA: 94,70 M2

SUP TERRAZAS: 44,95 M2
SUP SOLARIO: 76,35 M2

Nº DORMITORIOS: 3
Nº BAÑOS: 2

Planta tipo, que no incluye las áreas de uso común. Cada vivienda tiene su planta propia, que pueden variar ligeramente de la estándar. Los artículos de los muebles y enseres domésticos que aparecen en la planta son meramente decorativos. Esto no es un documento contractual. Este plano puede ser modificado por la dirección facultativa teniendo en cuenta la construcción o necesidades de proyecto

Standard floor plan, which does not include the common use areas. Each residence has its own floor plan, which may vary slightly from the standard one. The furniture and household items that appear in the plan are merely for decorative purposes. This is not a contractual document. This plan can be modified by the Project Management Team according to construction or design needs.

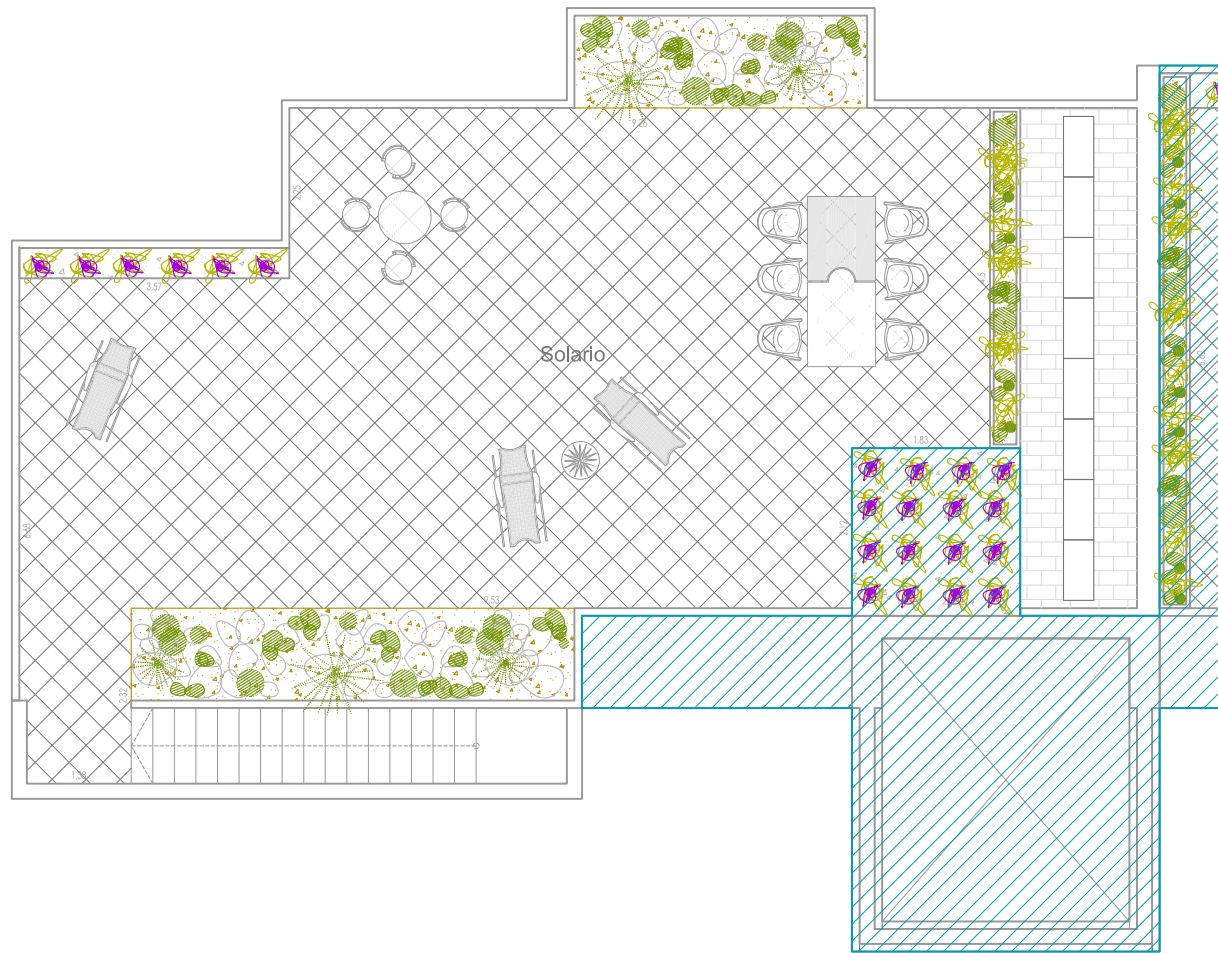

PLANTA CUARTA/FOURTH FLOOR 342 (ALTA)

SUP. ÚTILES / USEFUL SURFACE

SOLARIO / SOLARIUM

76,35 M2

VIVIENDA TIPO 3D
SUP. CONSTRUIDA: 94,70 M2

SUP TERRAZAS: 44,95 M2
SUP SOLARIO: 76,35 M2

Nº DORMITORIOS: 3
Nº BAÑOS: 2

Planta tipo, que no incluye las áreas de uso común. Cada vivienda tiene su planta propia, que pueden variar ligeramente de la estándar. Los artículos de los muebles y enseres domésticos que aparecen en la planta son meramente decorativos. Esto no es un documento contractual. Este plano puede ser modificado por la dirección facultativa teniendo en cuenta la construcción o necesidades de proyecto

Standard floor plan, which does not include the common use areas. Each residence has its own floor plan, which may vary slightly from the standard one. The furniture and household items that appear in the plan are merely for decorative purposes. This is not a contractual document. This plan can be modified by the Project Management Team according to construction or design needs.

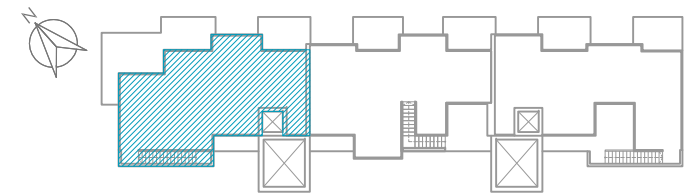
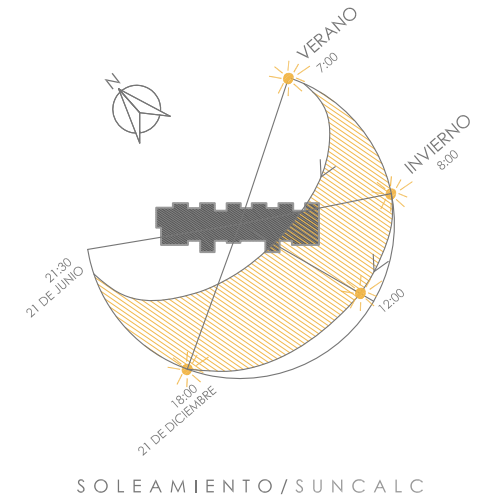



Pavimento interior porcelanico rectificado. MODELO: Musson Bone (60x60),
Pavimento exterior antideslizante. Musson Bone (60x30)
Porcelain-stoneware rectified interior floor. Musson Bone (60 x 60)
Exterior anti-slip flooring. MODEL: Musson Bone (60 x 30)



Fachada combinada en monocapa y porcelanico imitación madera
Combined façade rendering with porcelain imitation wood.



Puerta de entrada a vivienda acorazada con cerradura de seguridad.
Main Entrance armored door fitted with security lock.



Pintura acabado liso blanco roto.
Smooth White flat finish Paint.

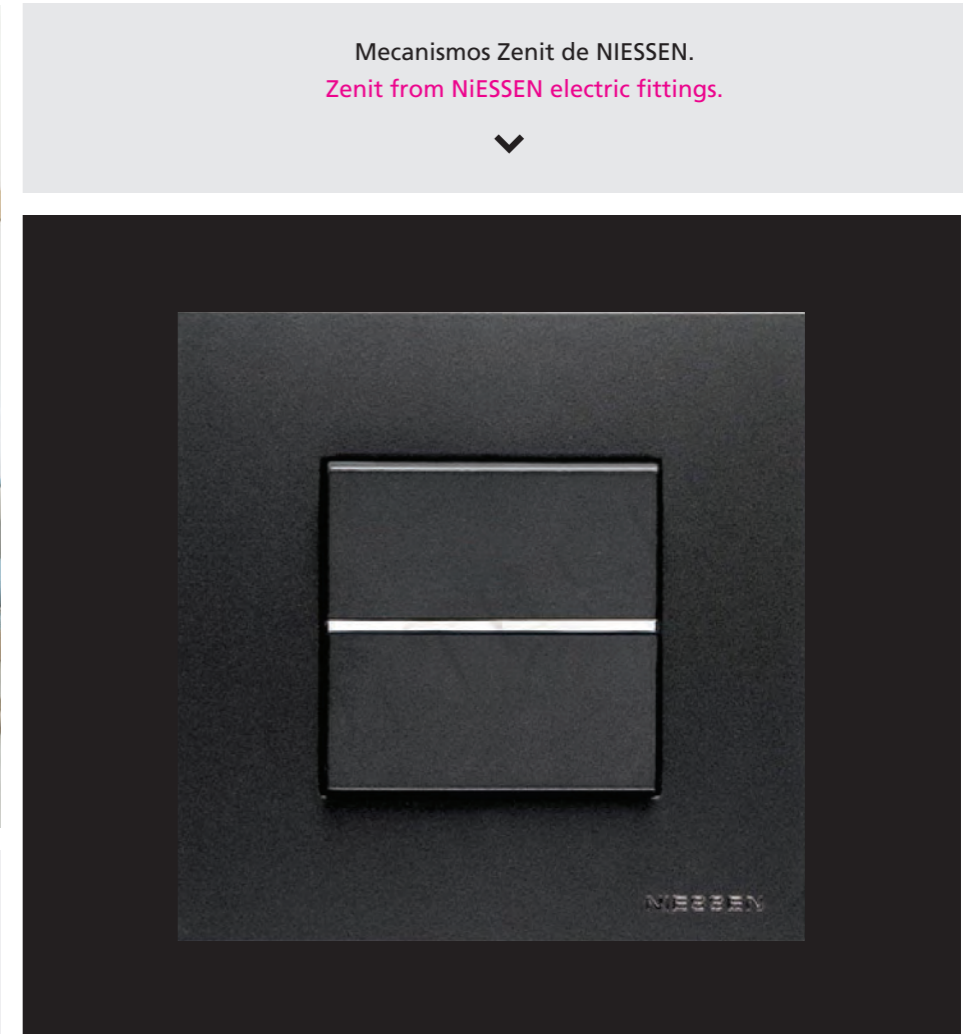

Mecanismos Zenit de NIESSEN.
Zenit from NIESSEN electric fittings.



^
Puertas de paso lacadas en blanco con cierre imantado
White lacquered interior doors with magnetized lock

Persianas automaticas en el salón.
Automatic shutters in the living room



^
Carpintería exterior e interior en aluminio marrón.
Brown aluminium exterior and interior carpentry.

^
Armarios empotrados con puertas correderas. Cajoneras incluidas .
Built in wardrobes with sliding doors. Drawers included.



^
Manivelas rectangulares en acero inox.
Stainless Steel handlers.



^
Doble acristalamiento. Persianas en todas las estancias.*
Double glazing. Shutters in all the rooms.*

* Menos en los baños / not in the bathrooms.



Cocina: Muebles altos y columnas blanco brillo, muebles bajos en melamina imitación madera.
 Kitchen: Bright white high covers and columns, low covers melamine imitation wood.



Encimera Quarz Compac gris y frentes en blanco.
 Grey Quarz Compac worktop and white front.



Grifo FEMME de RGB.
 FEMME GRB mixer tap.

Baño / alicatado blanco mate 30x60 rectificado (1). Lavabo TOULOUSE sobre mueble de madera suspendido bicolor (2). Pavimento gris y ducha integrada (3). Espejo (4). Inodoro LE FIABE con cisterna empotrada GEBERIT (5). Grifo GLITTER de RITMONIO (6). Grifería ducha monomando empotrado GLITTER de Ritmonio (7). Mampara incluida (8). Porcelánico acabado imitación madera (9) Dos ojos de buey en baño principal (10).

Bathroom | 30x60 rectified white tiles (1). TOULOUSE sink over wooden hanging bathroom bicolor (2). Grey flooring and italian shower (3). Mirror included (4). LE FLABE toilet with built in tank GEBERIT (5). High pipe mixer tap model GLITTER (6). Shower tap model GLITTER with pull out spray (7). Shower sreen included (8). Porcelain imitation wood (9). Two spotlight over the mirror in main bathroom. (10).



Piscina privada incluida en planta baja.
Private pool included in ground floor.



Electrodomesticos incluidos.
White goods included.



Instalación de domotica incluyendo: control de alarma, 2 persianas y 4 luces. Preinstalación para cámara interior y exterior.

Management system including: Alarm control, two shutters and four lights. Preinstallation for two cameras.

Sistema de alarma incluido, con un sensor por estancia.
Alarm system installed, one sensor on each room.



Aire acondicionado por conductos incluido.
Ducted air conditioning included.



Suelo radiante en baños.
Underfloor heating.

Memoria de calidades / Building specifications



Luces exteriores incluidas en terraza
Exterior lights included on the terraces



Preinstalación de telecomunicaciones según normativa (2 líneas de teléfono, tv por cable, vía satélite e interfono).
Pre-installed telecommunications network in accordance with the law (2 telephone lines, cable tv, satellite tv and intercom).



Instalación de agua caliente por aerotermia, con acumulador y calentador eléctrico.
Hot water system powered by aerothermia with deposit and electrical boiler.

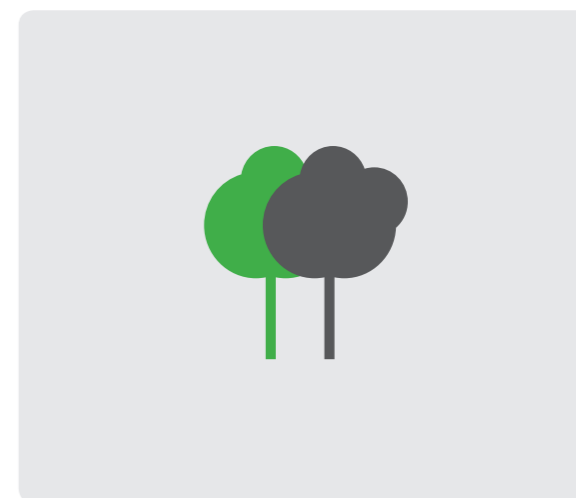

Edificio construido según normativa de eficiencia energética.
Building constructed in accordance with the last energy efficiency standards.

AVISO LEGAL IMPORTANTE: PATRIMI RESORTS, S.L. manifiesta que todo el material publicitario (tal como planos, imágenes, animaciones 3D, renders, videos, folletos, etc.) que se utiliza para la actividad de promoción de la venta de las viviendas, cumplen una función de mera presentación orientadora de las características que tendrá la vivienda una vez terminada. PATRIMI RESORTS, S.L. quedará exenta de cualquier responsabilidad frente al comprador si, en la fecha de la entrega, la vivienda presente diferencias respecto a dichos planos, imágenes y animaciones en aspectos decorativos y de acabado final, que no afecten elementos estructurales de la vivienda.

IMPORTANT LEGAL NOTICE: PATRIMI RESORTS, S.L. state that all the promotional material (as planes, images, 3D animations, renders, videos, dossiers, etc.) used in the activity of promotion of the properties on sale are just an example of the characteristics of these properties once are built. PATRIMI RESORTS, S.L. is exempt of any responsibility from the purchaser if, by the delivery date, the property shows some differences from those planes, images and animations in ornamental aspects and finishes with no concern to structural elements of the property.